

Epson OT-SB60II - Batterieladegerät - Ausgangsanschlüsse: 1

für Mobilink P80 Plus; TM P60II - P80 - P80 with Bluetooth - P80 with Wi-Fi

Gruppe	Ladegeräte
Hersteller	Epson
Hersteller Art. Nr.	C32C881007
EAN/UPC	8715946549798

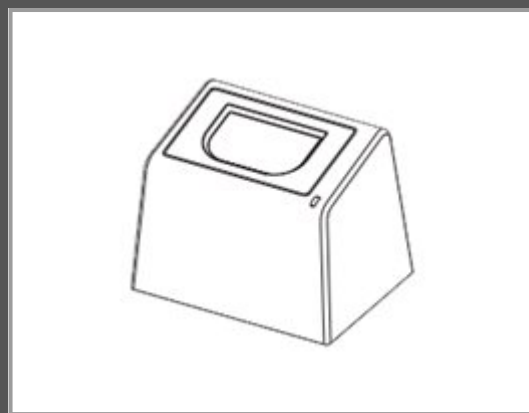

Beschreibung

Epson OT-SB60II - Batterieladegerät - Ausgangsanschlüsse: 1 - für Mobilink P80 Plus; TM P60II, P80, P80 with Bluetooth, P80 with Wi-Fi

Hauptmerkmale

Produktbeschreibung	Epson OT-SB60II - Batterieladegerät
Gerätetyp	Batterieladegerät - extern
Gewicht	180 g
Ausgangsspannung	24 V
Zubehör im Lieferumfang	Netzteil
Abmessungen (Breite x Tiefe x Höhe)	9.4 cm x 7.09 cm x 7.61 cm
Entwickelt für	Mobilink P80 Plus; TM P60II, P80, P80 with Bluetooth, P80 with Wi-Fi

Ausführliche Details

	Allgemein
Gerätetyp	Batterieladegerät - extern
	Stromversorgungsgerät
Ausgangsspannung	24 V
Elektrischer Strom max.	1.5 A
	Verschiedenes
Zubehör im Lieferumfang	Netzteil
Besonderheiten	LED-Anzeige
Kennzeichnung	IEC 61000-4-11, IEC 61000-4-2, IEC 61000-4-3, IEC 61000-4-4, IEC 61000-4-5, IEC 61000-4-6, EN55024, EN55022 Klasse A, EMC, RoHS, FCC Part 15 A, Directive 2004/108/EC, NMB-3 Class A, CAN ICES-3 Class A
	Umgebungsbedingungen
Min Betriebstemperatur	0 °C

Max. Betriebstemperatur	40 °C
Zulässige Luftfeuchtigkeit im Betrieb	10 - 90%

Abmessungen und Gewicht

Breite	9.4 cm
Tiefe	7.09 cm
Höhe	7.61 cm
Gewicht	180 g

Informationen zur Kompatibilität

Entwickelt für	Epson Mobilink P80 Plus Epson TM P60II, P80, P80 with Bluetooth, P80 with Wi-Fi
----------------	--

Technische Daten © 1WorldSync. Technische Änderungen und Irrtümer vorbehalten.