

MT1 Ladestation (optional) Einführung

1. Sicherheitshinweise

1.1 Gebrauchsanweisung

- Benutzer der Ladestation sollten eine professionelle Schulung durch technisches Supportpersonal erhalten.
- Die Installation der Ladestation kann den Bau leichter Schaltkreise erfordern, daher muss sie von Fachpersonal durchgeführt werden.
- Die Ladestation sollte in einem Innenraum mit normaler Temperatur aufgestellt werden. Es ist verboten, die Ladestation in einem Bereich mit hohen Temperaturen ($> 40\text{ °C}/104\text{ °F}$) aufzustellen und zu verwenden.
- Wenn die Ladestation beschädigt ist oder der Ladestrom abnormal ist, stellen Sie bitte die Nutzung der Ladestation ein.
- Verwenden Sie unbedingt das Original-Netzkabel. Es ist strengstens untersagt, nicht originale Netzkabel zur Stromversorgung der Ladestation zu verwenden.
- Schützen Sie das Netzkabel sorgfältig, um ein Ziehen und Verdrehen zu vermeiden.
- Es ist strengstens verboten, die Ladestation mit Fremdkörpern in Kontakt zu bringen, da dies zu Schäden an der Ladestation führen kann.
- Verwenden Sie die Ladestation nicht in der Nähe von brennbaren und explosiven Gegenständen.
- Wenn die Ladestation Rauch oder Brandgeruch abgibt, bedeutet dies, dass die Ladestation nicht ordnungsgemäß funktioniert. Trennen Sie die Ladestation sofort vom Stromnetz und wenden Sie sich an einen Mitarbeiter von Pudu.
- Bewegen Sie die Ladestation während des Betriebs nicht willkürlich und verwenden Sie sie nur an dem dafür vorgesehenen Ort.
- Es ist strengstens verboten, das Gerät in Bereichen zu lagern oder zu betreiben, die direkter Sonneneinstrahlung ausgesetzt sind.
- Wenn an der Ladestation ein ungewöhnliches rotes Licht leuchtet, trennen Sie den Roboter bitte von der Ladestation. Warten Sie, bis das Licht der Ladestation blau leuchtet, bevor Sie sie wieder verwenden.
- Wenn das rote Licht über einen längeren Zeitraum nicht erlischt, wenden Sie sich bitte an den technischen Support.
- Dieses Gerät kann von Kindern ab 8 Jahren und Personen mit eingeschränkten körperlichen, sensorischen oder geistigen Fähigkeiten oder mangelnder Erfahrung und Kenntnis verwendet werden, wenn sie beaufsichtigt werden oder eine Einweisung in die sichere Verwendung des Geräts erhalten haben und die damit verbundenen Gefahren verstehen. Kinder dürfen nicht mit dem Gerät spielen. Die Reinigung und Wartung durch den Benutzer darf nicht ohne Aufsicht von Kindern durchgeführt werden.
- Kinder sollten beaufsichtigt werden, um sicherzustellen, dass sie nicht mit dem Gerät spielen.
- Warnung vor dem Aufladen von nicht wiederaufladbaren Batterien.
- Lesen Sie vor der Verwendung des Ladegeräts alle Anweisungen und Warnhinweise auf dem Ladegerät, dem Akku und dem Produkt, das den Akku verwendet.
- Nur für den Gebrauch in Innenräumen, nicht dem Regen aussetzen.
- Nur mit dem Ladegerät für das Modell AP-PF600CH02920150B verwenden.
- Nur mit dem handelsüblichen Reinigungsroboter für das Modell MTBC01 verwenden.

1.2 Umwelthinweis

- Betriebstemperatur: 0 °C bis 40 °C (32 °F bis 104 °F), relative Luftfeuchtigkeit: 0 % bis 90 % rF.
- Umgebungstemperatur bei Lagerung: -20 °C bis 70 °C (-4 °F bis 158 °F), relative Luftfeuchtigkeit: 0 % bis 90 % RH, Lagerung für 1 Jahr.
- Anforderungen an die Arbeitsumgebung:

1. Die Ladestation muss auf einem ebenen Untergrund aufgestellt werden, mit der Rückseite an einer ebenen Wand, und mit seitlichen Verbindungskomponenten an der Wand oder am Boden befestigt werden.

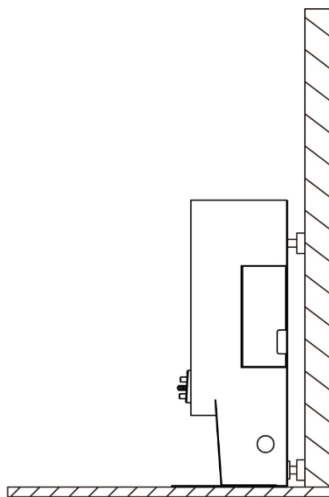

2. In der Nähe der in Betrieb befindlichen Ladestation dürfen sich keine reflektierenden oder transparenten Teile wie Spiegel oder Glas befinden. Ist dies unvermeidbar, müssen einige Anpassungen an der Arbeitsumgebung vorgenommen werden.
3. In der Nähe der Ladestation dürfen sich keine brennbaren Materialien befinden.
4. Halten Sie während des normalen Betriebs einen Abstand von 2 m (6,56 ft) vor und 1,5 m (4,92 ft) links und rechts frei und ungehindert.

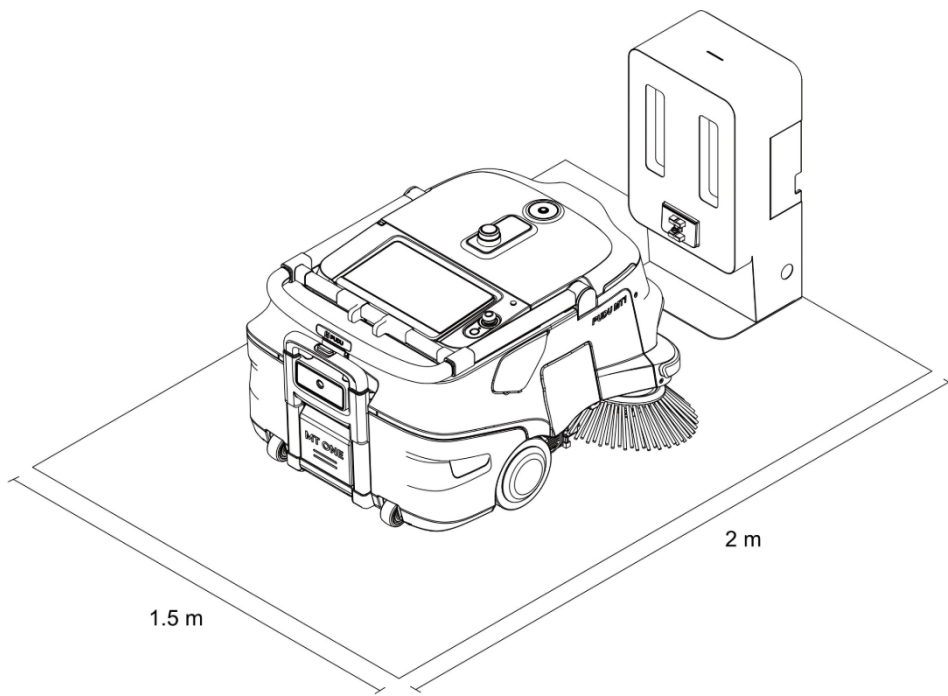

2. Produkteinführung

2.1 Packliste

Gerät x 1, Bedienungsanleitung x 1, Konformitätsbescheinigung x 1, Warnband x 1

2.2 Aussehen Einführung

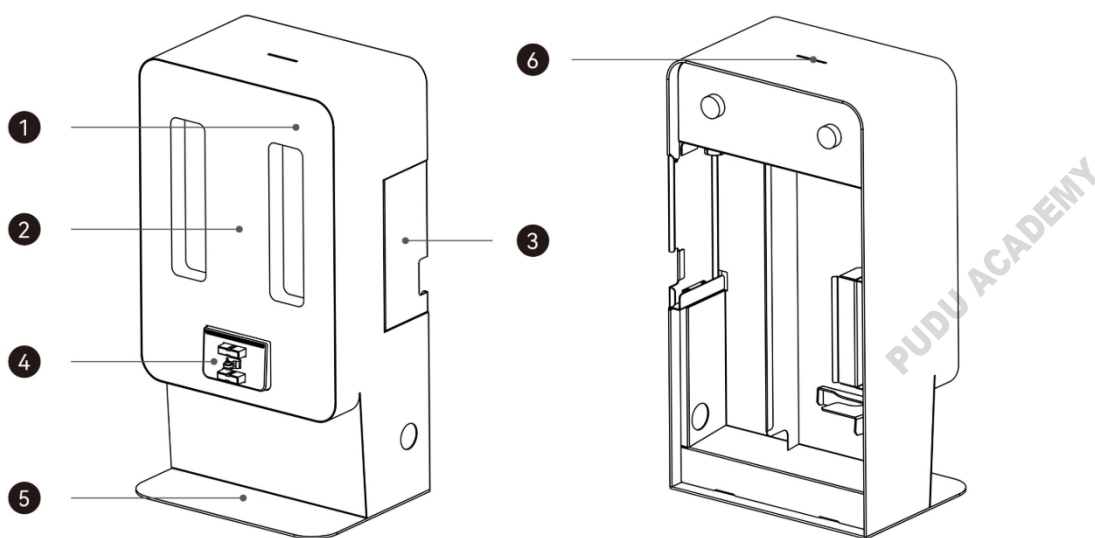

Nr.	Beschreibung	Nr.	Beschreibung
1	Vordere Schale	4	Elektrodenhalter
2	QR-Code-Platine	5	Bodenplatte
3	Seitendeckel des Netzteilsfachs	6	Kontrollleuchte

2.3 Leistungsparameter

Funktion	Beschreibung
Produktname	MT1-Ladestation
Produktfunktion	Unterstützt das automatische Laden von Robotern
Abmessungen (L × B × H)	32 × 24,15 × 60 cm (12,60 × 9,51 × 23,62 Zoll)
Eingangsspannung	AC 90–264 V, 50–60 Hz
Ausgangsspannung	Max.: 29,2 V, 20 A
Betriebstemperatur	0 °C bis 40 °C (32 °F bis 104 °F)
Lagertemperatur	-20 °C bis 70 °C (-4 °F bis 158 °F)
Luftfeuchtigkeit bei Betrieb	0–90 % r. F.
Luftfeuchtigkeit bei Lagerung	0–90 % rF
Kommunikationsmethode	Bluetooth
Sendefrequenz	2400–2483,5 MHz

Sendeleistung	≤ 10 dbm
Installationsanforderungen	Fest an der Wand montiert
Externe Abhängigkeiten	Stromversorgung

3. Verwendung des Produkts

3.1 Gebrauchsanweisung

- Stellen Sie die Ladestation an bestimmten Orten gemäß „1.2 Hinweise zur Umgebung“ auf.
- Installieren Sie das Ladegerät des MT1-Roboters in der Ladestation (wie in der Abbildung unten gezeigt) und verwenden Sie bitte das Netzkabel des MT1-Ladegeräts für den externen Stromanschluss der Ladestation.

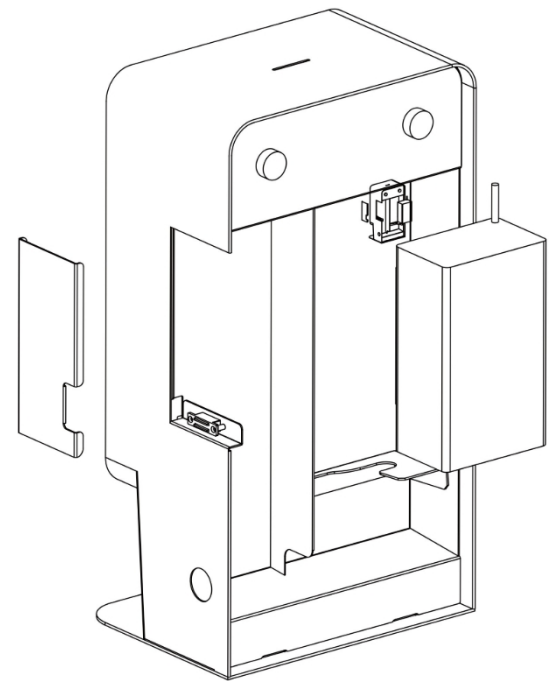

* Achten Sie bei der Installation darauf, dass die Wärmeableitungsöffnung des Netzteils nach unten zeigt.

- Sie können Identifikationsaufkleber verwenden, um die Positionen auf beiden Seiten der Ladestation zu markieren (wie in der Abbildung unten gezeigt).

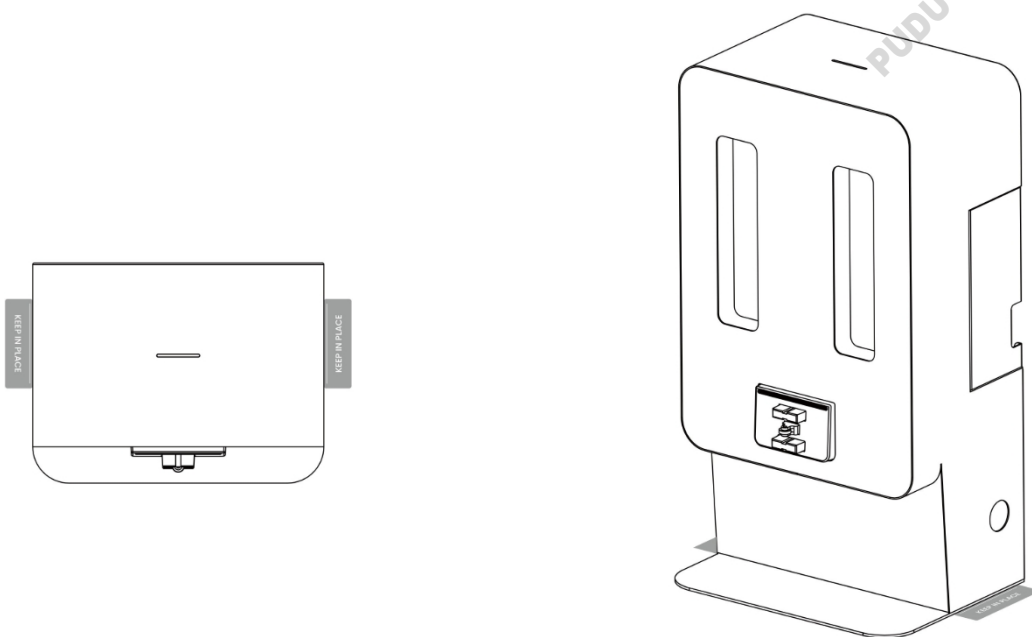

4. Beschreibung der Anzeileuchte

Status	Beschreibung
Dauerhaft blau	Normaler Standby-Modus (nicht mit dem Roboter verbunden)
Grün blinkend	Verbindung mit dem Roboter wird hergestellt
Grün leuchtend	Verbindung erfolgreich hergestellt
Rot	Fehler aufgetreten

5. Wartung

- Wenn die Ladestation verschmutzt oder verstaubt ist, wischen Sie sie mit einem weichen, sauberen Tuch ab.
- Bei Rissen, Verformungen oder Ladeunfähigkeit usw. trennen Sie bitte das Gerät vom Stromnetz und wenden Sie sich umgehend an den Kundendienst.

6. Kundendienst

Shenzhen Pudu Technology Co., Ltd bietet einen kostenlosen Garantieservice innerhalb der geltenden Garantiezeit (die Garantiezeit kann für verschiedene Komponenten variieren). Die durch den Kundendienst entstehenden Kosten werden von Pudu übernommen. Nach Ablauf der Garantiezeit oder in Fällen, die nicht unter die kostenlose Garantie fallen, wird eine bestimmte Gebühr gemäß dem normalen Preis berechnet. Bitte wenden Sie sich an die Kundendienst-Hotline, um detaillierte Informationen zu den Kundendienststrichtlinien und Reparaturleistungen zu erhalten.

E-Mail: techservice@pudutech.com

PUDU ACADEMY